

CARA PEMASANGAN ATAP UPVC AVANTGUARD

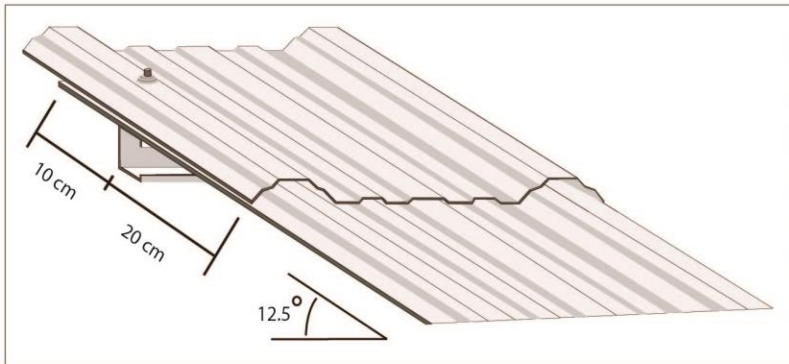

CARA SAMBUNGAN & KEMIRINGAN ATAP

Perpanjangan atap harus sesuai dengan gambar, menyesuaikan dengan sudut atap dan jarak overlapping.



CARA PEMOTONGAN

Untuk memotong bisa menggunakan gerinda atau gergaji besi.



CARA PEMBERSIHAN

Deterjen cair pencuci piring paling efektif untuk menghilangkan minyak dan debu dari avantguard.

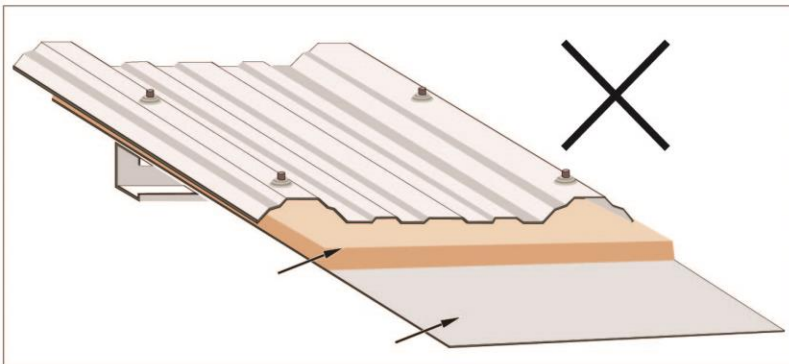

DILARANG MENGGUNAKAN INSULASI

Dilarang menggunakan insulasi tambahan seperti Glasswool atau Aluminium Foil.

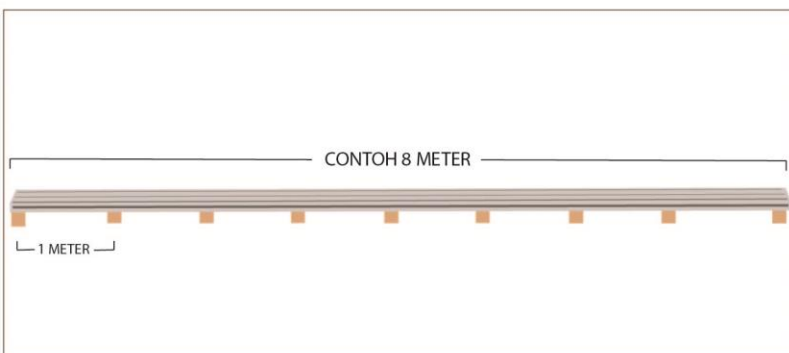

CARA PENYIMPANAN

Untuk penyimpanan Avantguard sebaiknya diberikan tatakan / ganjalan sebagai alas atap itu sendiri berupa balok atau papan.

Sebaiknya Avantguard disimpan ditempat yang sejuk dan tidak terkena matahari secara langsung.

CARA PEMASANGAN ATAP UPVC AVANTGUARD

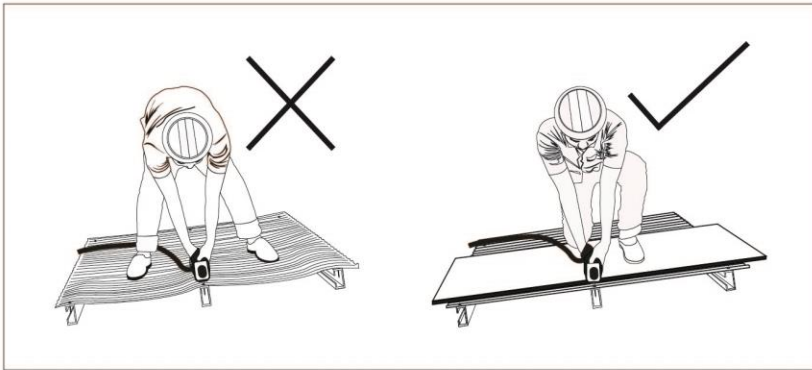

PENGINJAKAN WAKTU PASANG

Dalam pemasangan atap diwajibkan menggunakan papan yang lebar untuk menginjak sewaktu pemasangan agar tidak pemelengkungan atap.

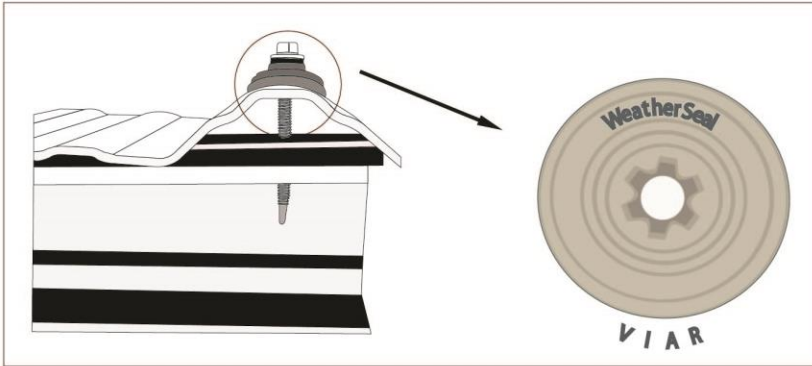

VIAR WEATHER SEAL

Product avantguard wajib menggunakan viar weatherseal agar tidak terjadi pelebaran pada lobang skrup.

Atap tampak dari samping & atas

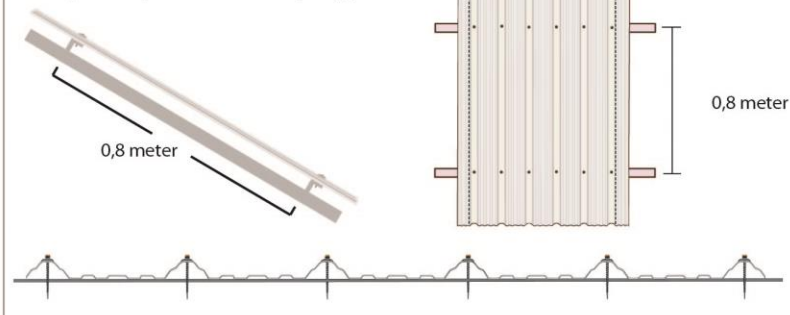

JARAK CNP & PEMASANGAN SKRUP UNTUK ATAP

Cara pemasangan yang baik dan bagus yaitu setiap gelombang yang tinggi di pasang skrup sesuai pada gambar ilustrasi disamping.

Rekomendasi jarak CNP dari pabrik untuk atap dan kanopi adalah 0.8m untuk Avantguard 3 layer dan 0.6m untuk Translite

Tampak cladding dari depan

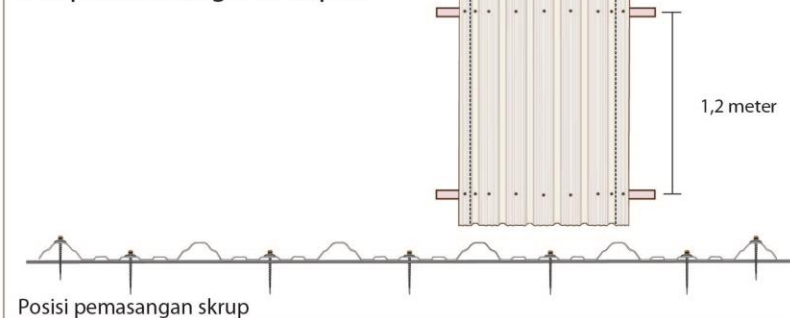

JARAK CNP & PEMASANGAN SKRUP UNTUK CLADDING

Untuk pemasangan cladding setiap skrup pada jarak gording CNP tidak lebih dari 1,2 meter, atas berdasarkan rekomendasi dari pabrik.

Setiap pemasangan atap skrupnya harus di tengah gelombang yang tendah pada gambar ilustrasi disamping.

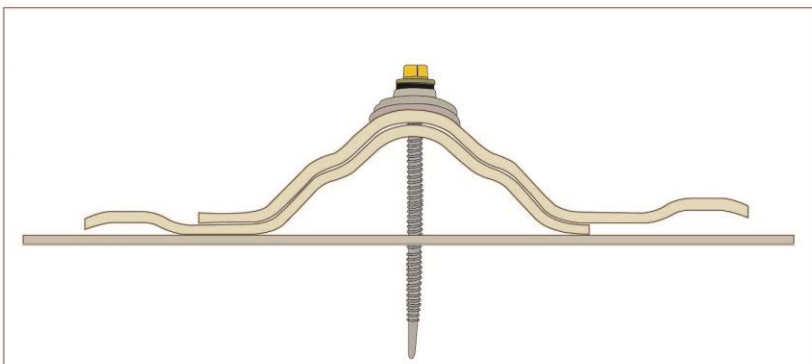

CARA OVERLAP

Sisi kuping yang panjang selalu di atas.